



# **تطوير نظم المعلومات الإدارية في إدارات التربية والتعليم للبنين**

## **بالمملكة العربية السعودية**

**من وجهة نظر مديري التعليم ومساعدتهم ورؤساء الأقسام**

**”تصور مقترح“**

بِسْمِ اللَّهِ الرَّحْمَنِ الرَّحِيمِ  
الْحَمْدُ لِلَّهِ الَّذِي  
خَلَقَ السَّمَوَاتِ وَالْأَرْضَ  
وَالَّذِي يُضَوِّبُ الْمَوْتَى  
إِنَّ رَبَّهُ لَسَدِيدٌ  
إِلَىٰ عَرْشِهِ الرَّحِيمُ  
الَّذِي يُرْسِلُ الرِّيَّاحَ  
تُحْمَلُهُ الْمَوَاقِدُ  
فَيُفِئُ السَّحَابَ  
ثِقَالًا كَالْجِبَالِ  
وَالَّذِي يُنَزِّلُ  
الْمَطَرَ إِنَّ رَبَّهُ  
لَبُحْرِيُّ السَّمَوَاتِ  
وَالْأَرْضِ  
وَالَّذِي يُنَزِّلُ  
الْمَطَرَ إِنَّ رَبَّهُ  
لَبُحْرِيُّ السَّمَوَاتِ  
وَالْأَرْضِ

## ملخص الدراسة

:

:

-

-

:

:

:

-

-

-

-

)

(

.

( )

:

( )

( )

:

)

.(

.(

)

:

:

-

-

-

-

-

-

-

## Abstract

The study aims to knowing the systems of the management information the administrations of the Ministry of Education for Boys in The Kingdom of Saudi Arabia. And the suggested imaginary to develop it through answering the following questions:

Q<sup>1</sup>: What are the systems of the management information in the administrations of the Ministry of Education for Boys in The

Kingdom of Saudi Arabia from the point of view of the educational administrators, their assistances and the departments heads in those administrations?

Q<sup>2</sup>: What are the evaluations of the committee study members of the management information – which is important to achieve their administrative duties – which they got from the information departments of their administrations?

Q<sup>3</sup>: What are the committee study members' suggestions towards developing the systems of the management information in the administrations of the Ministry of Education for Boys in The Kingdom of Saudi Arabia?

Q<sup>4</sup>: Are there any differences of an accounting indicator among the responses of the committee study members in the administrations of the Ministry of Education for Boys in The Kingdom of Saudi Arabia go to the changes of the study ( the educational administration – the work sort – the qualification – the training courses in computing – the experience) which related to their estimation of the systems of the management information, and their evaluation for the management information which they get from their information departments, and the suggestions for developing the systems of the management information

This study has applied on all the directors of the Ministry of Education and their assistances, in addition to a sample of the administrations' directors and departments' heads in the administrations of the Ministry of Education in the Kingdom of Saudi Arabia, which are (٤٧) educational Administrations. The descriptive survey for the curriculum was used in this study. Also this questioner has been used as a tool for this study. The judges' decisions for this study have been accredited. Also the stability has been accounted according to ALFAKRONABAKH method. The researcher also has used the following statistical methodologies:-

١- Repetitions, percentages, tests (T), tests (F), oral test and ALFAKRONABAKH method for stability.

### The most important results were as follow :

١- The responses of the sample study members have varied according to the first depth.

٢- The agreement of the sample study members was high in general to the information that has been presented to them from their information management according to accuracy, the right timing, convenience, cost, clarity, objectivity, trust). It supports the information which has been presented to them from the information management according to (comprehensiveness and flexibility).

٣- The degree of the sample study agreement on the development suggestions of the management information systems in the directorates of the Ministry of education was very high on all parts of this domain.

### RECOMMENDATIONS

The researcher recommends to develop the management information systems in the directorates of the Ministry of education according to the following:

١- Building a complete information system in the directorates of the Ministry of Education, and not to be limited to partial repairing.

٢- Training the employees in the information systems on counting data.

٣- Activating the role of the e-mail addresses as a suitable mediator to transfer the information quickly.

٤- Providing the offices of the people in charge with smart computers which are supplied with information to give suitable choices for taking decisions.

٥- Developing ways of holding distance meetings among the people in charge inside and outside the directorates through the technical methods.

٦- Activating the internet web sites for the directorates of the Ministry of Education so that the browser can get whatever he wants without going back to the administration.

٧- Holding training courses for those who are in charge in how information could be managed actively.

## إهداء

إلى والدي رحمه الله رحمة واسعة ، الذي كان مدرسة في صبره وتحمله أعباء الحياة وكفاحه في طلب العلم الشرعي ورفع الجهل عن نفسه وعن من حوله رغم قسوة الظروف في ذلك الزمن .

إلى صاحبة القلب الرحيم والدتي الغالية ، حفظها الله من كل مكروه ، التي كان لدعواتها الصادقة لي بالتوفيق أعمق الأثر في نفسي .

إلى إخواني وأخواتي- حفظهم الله - لقاء تشجيعهم وموازرتهم .

إلى زوجتي وأبنائي الأعزاء لقاء تحملهم انشغالي عنهم بالدراسة .

إلى أساتذتي الفضلاء وزملائي الكرام الذين تعلمت منهم الكثير .

# شكر وتقدير

:

.

.

.

.

.

.

.

\_\_\_\_\_

|   |   |
|---|---|
|   |   |
|   | . |
|   | . |
|   | . |
|   | . |
|   | . |
|   | . |
|   | . |
|   | . |
|   | . |
| - | : |
|   | . |
|   | . |
|   | . |
|   | . |
|   | . |
|   | . |
|   | . |
|   | . |
|   | . |
|   | . |
|   | . |
| - | : |
| - | : |
| - | : |
| - | . |
| - | . |





:

|   |   |
|---|---|
|   |   |
|   | . |
|   | . |
| - | : |
| - | : |
| - | : |
| - | : |
| - | : |
| - | . |
| - | . |
| - | . |
| - | : |
| - | : |
| - | . |
| - | . |
| - | . |
| - | . |
| - | : |
| - | . |
| - | . |
| - | . |
| - | . |
| - | . |

\_\_\_\_\_

|   |       |       |
|---|-------|-------|
|   | _____ | _____ |
|   | _____ | .     |
|   | _____ | .     |
|   | _____ | .     |
|   | _____ | .     |
|   | _____ | .     |
|   | _____ | .     |
|   | _____ | .     |
| - | _____ | .     |
|   | _____ | .     |
|   | _____ | .     |
|   | _____ | .     |
|   | _____ | .     |
|   | _____ | .     |
|   | _____ | .     |
|   | _____ | .     |

\_\_\_\_\_

|  |       |       |
|--|-------|-------|
|  | _____ | _____ |
|  | _____ | .     |



\_\_\_\_\_

|   | _____                   | _____ |
|---|-------------------------|-------|
|   | _____<br>_____<br>_____ | .     |
|   | _____<br>_____<br>_____ | .     |
|   | _____<br>_____<br>_____ | .     |
|   | _____<br>_____<br>_____ | .     |
| - | _____<br>_____          | .     |
| - | _____<br>_____ ( )      | .     |
| - | _____<br>_____          | .     |
|   | _____<br>_____          | .     |

|   |             |   |
|---|-------------|---|
|   | <hr/> <hr/> | . |
|   | <hr/> <hr/> | . |
|   | <hr/> <hr/> | . |
|   | <hr/> <hr/> | . |
|   | <hr/> <hr/> | . |
|   | <hr/> <hr/> | . |
|   | <hr/> <hr/> | . |
| - | <hr/> <hr/> | . |

\_\_\_\_\_

| - | _____ | . |
|---|-------|---|
|   | _____ | . |
|   | _____ | . |
| - | _____ | . |
|   | _____ | . |
|   | _____ | . |

\_\_\_\_\_

|  |   |  |
|--|---|--|
|  |   |  |
|  | . |  |
|  | . |  |
|  | . |  |
|  | . |  |



# **الفصل الأول**

## **مدخل الدراسة**



## المقدمة :

· :

-

-

·

( )

( )

·

·

·

-

-

·

" ( )

·

"

·

" ( )

·

·

" ( )

"

.

( . )

.

.

.

.

.

( )

.

.

## تحديد مشكلة الدراسة :

## أسئلة الدراسة :

( - - - )  
( -

## أهداف الدراسة :

-

:

.

-

-

-

-

.

.

-

-

-

-

)

(

-

.

## أهمية الدراسة :

## حدود الدراسة :

:

-

:

-

.

:

-

/

## مصطلحات الدراسة :

:

":

( )

"

.

:

-

-

.

## **الفصل الثاني**

### **الإطار النظري والدراسات السابقة**



# الإطار النظري

## نظم المعلومات الإدارية

المبحث الأول: مدخل إلى النظم والمعلومات والإدارة ونظم المعلومات

### 1-1- النظم

مقدمة

#### 1-1-1- مفهوم النظام

" ( )

"

( )

( )

( )

. - .

.

.

**٢-١-١- تعريف النظام (system)**  
**(system)**

**"systema" ( )**

"

.

( )

.

"

"

.

" ( )

"

.

" ( )

"

: ( )

.

.( )

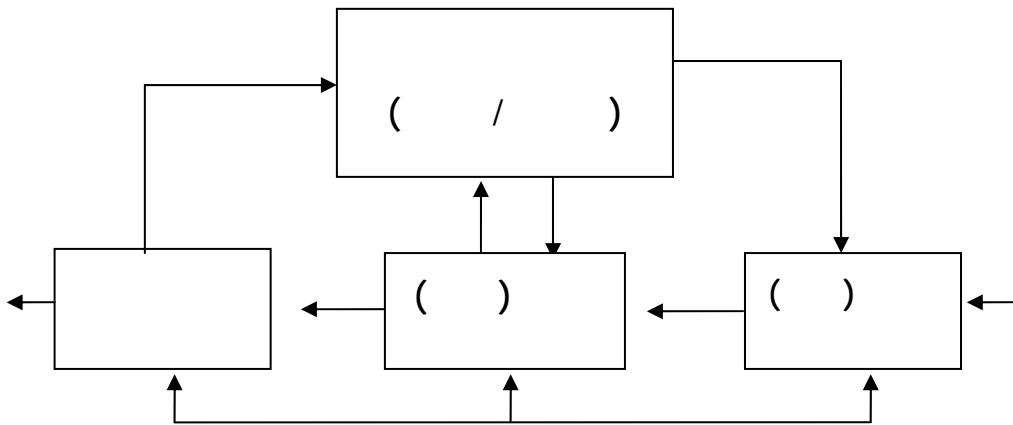

( )

.

**٣-١-١ - مكونات عناصر النظام**

( )

"

:

(input) : - - - -

" ( )

. " .

.

.

.

: ( )

: -

.

: -

.

: -

. - .

-: ( )

. : -

: -

.

: -

. - .

**(process)**

- - - -

" : ( )

. "

. ( )

.

( )

" "

. - "

**(Output)**

- - - -

( )

.

.

.

.

.

(Feed Back)

- - - -

( )

.

.

.

.

:

( )

:

-

:

-

.

.

٤-١-١- أنواع النظم

.

.

.

:

:

- - - -

( ) ( )

.

.

.

.

( )

:

- - - -

.

.

.

( )

. ( )

) : ( )

- - - -

(

.

( )

.

( )

.

:

- - - - -

: ( )

.

.

:

- - - - -

: ( )

.

.

.

:

- - - - -

: ( )

.

.

### ١-١-٥ - مستويات النظم - النظم الفرعية

( )

.



( )

.

( )

)

- (

( )

### ٦-١-١- خصائص وسمات النظام

:

-

-

-

:

-

( )

.  
:

( )

-

.

:

-

. - .

( )

( )

. .

( )

.

. .

:

( )

.

( )

:

-

.

٧-١-١- حدود النظام وبيئته

( ) :

- :

- :

- :

-

١-١-٨- مدخل النظم

- - - - :

( )

Approach

.

.

.

" ( )

"

.

. -

( )

. . .

.

( )

.

( )

.

. .

( )

.

:

-

- - - -

( )

:

.

-

-

.

-

.

.

:

- - - -

:

( )

.

-

.

-

.

-

:

:

-

.

-

.

.

-

.

-

.

-

:

( )

-

.

-

.

-

.

:

( )

:

-

.

:

-

.

-

## ٢-١- المعلومات

مقدمة

### ١-٢-١- مفهوم المعلومات والبيانات والمعرفة

:

**Information**

**Data**

**Knowledge**

. **Information**

**Data**

Data

- - - -

( )

( )



.  
( )

.

.

( )

( )

.

:

.

.

.

**Information**

- - - -

" "

.

.

.

( ) ( )

( ) ( )

### Information

Information ( )

### Inform

: Information tion

### Information

( )

( )

" ( )

" "

( )

Knowledge

- - - -

( )

:

( )

:

:

■

Stettner ■

:( )

( )

**Data**

- - - -  
**Information**

:

-

-

-

-

.

-

.

.

### ١-٢-٢- أنواع المعلومات

: ( )

. : -

:( ) -

. : -

( )

: -

( )

:

. : -

. : -

. : -

· : -  
· : -  
( )  
· : -  
· : -  
· : -

### ١-٢-٢- مصادر المعلومات

· : ( )  
· : -  
· : -  
· : -

· : ( )  
· : -  
· : -  
· : -

· :

∴ -

· ·

∴ -

·

∴ -

·

∴ -

·

( )

∴

-

·

-

·

-

·

٤-٢-١ طرق جمع المعلومات

:( )

:

:

( )

:

:



- :

- )

(E-mail -

١-٢-٥- إنتاج المعلومات من البيانات :

.

.

.

.

( ) .

.

:

-

-

-

-

-

-

-

.

## ٦-٢-١- أهمية المعلومات

:  
.  
.  
( )  
% % "  
"- .

## ٧-٢-١- خصائص المعلومات الجيدة

.  
-:  
:  
:  
-:

: -

.

: -

: -

.

: -

: -

.

( )

:

:( ) -

.

: -

.

. -

: ( )

: -

.

: -

.

: -

.

: -

.

١-٢-٨- تقدير قيمة المعلومات

## ١-٣-١ - الإدارة

### مقدمة

( )

### ١-٣-١ - مدخل تاريخي

( )

:

:

( )

-

-

.

-

"

"

.

"

"

-

.

-

.

-

.

-

.

-

.

-

.

" "

. - .

:( )

: -

.

: .

( ) .( )

.

: .

.

.

: -

.

. - .

**١-٣-٢- مفهوم الإدارة**

.

” ” ” ”  
.”

: ( )

.” :  
.” :  
.” :

**١-٣-٣- تعريف الإدارة**

( )

**administration**

( )

**management**

**administration**

**management**

.”

( )

:



" :

■

."

:

:

■

.

.

:

■

· -

.

( )

.

.

- -

( )

.

.

· -

.

( )

.

.

.

.

.

:

: ( )

.

.

.

( )

.

.

### ١-٣-٤- أهمية الإدارة

.

( )

:

-

.

-

.

**١-٣-٥ - عناصر العملية الإدارية**

( )

**POSDCORB**

:

**Planning (P) -**

**Organizing (O) -**

**Staffing (S) -**

**Directing (D)-**

**co-ordinating(CO) -**

**Reporting (R) -**

**Budgeting (B)-**

### ٦-٣-١- المستويات الإدارية

: ( )  
: ( ) :

: ( ) :

: :

### ٧-٣-١- المعلومات الإدارية

" ( )

"

### ٨-٣-١- علاقة الوظائف الإدارية بالمعلومات

( )

.

.

.

.

.

## ٤-١ - نظم المعلومات

### ٤-١-١ - مفهوم نظم المعلومات

" ( )

### ٤-١-٢ - تعريف نظم المعلومات

:

" ( )

)

(

( )  
( )

### ١-٤-٣- أنواع وأشكال نظم المعلومات

( ) :

- :

- :

- :

- :

- :

- :

-

( ) :

- :

- :

.

:

-

.

:

-

.

:

-

.

:

-

.

-

( )

:

:

:

.

■

■

.



١-٤-٤- الفرق بين نظم المعلومات ونظم المعلومات الإدارية

.  
:  
**Sprague** : **Sprague** -

.  
**Davis** : **Davis** -  
**Sprague**

.  
:  
.  
**Laudon** : **Laudon** -

.  
.

.

.

**Laudon**

. -

.

**المبحث الثاني: نظم المعلومات الإدارية**  
**Management Information Systems(MIS)**

**مقدمة**

**٢-١- التطور التاريخي لنظم المعلومات الإدارية**

" "

( ) :

■

•

■

:

( )

■

• -

-

-

:

( )

■

•

## ٢-٢- مفهوم نظم المعلومات الإدارية

•

( )

)

.( ...

· - ·  
" "

## ٣-٢- تعريف نظم المعلومات الإدارية

:

( )

:

( )

: \_\_\_\_\_

"

:( )

."

: \_\_\_\_\_

.

"

:( )

"

.-

:

( )

"

."

"

"

.-

" : ( )

. " ( )

" :

( )

"

. - " ( )

. : ( )

. -



## ٢-٤- النظام الفرعي لنظم المعلومات الإدارية

( )

:

:

-

:

-

( )

:

■

■

■

## ٥-٢- خصائص ومميزات نظم المعلومات الإدارية

( )

:

- 
- 
- 
- 
- 
- 
- 
- 
- 
- 

( )

:

-

-

:

-

( )

-

## ٦-٢- عناصر نظم المعلومات الإدارية

:

( )

- ( ) :

- ( ) :

- ( )

## ٢-٧- أهداف ووظائف نظم المعلومات الإدارية

### ٢-٨- أهداف نظم المعلومات الإدارية

( )

:

-

-

-

( ) :

-

-

-

: ( ) -

. - . ( ) -

.

.

. -

## ٩-٢- وظائف نظم المعلومات الإدارية

( )

:

: -

.( )

.( )

: -

.

: -

: -

.

. .



## ٢-١٢- أنواع نظم المعلومات الإدارية

( )

:

: \_\_\_\_\_

.

: \_\_\_\_\_

.

:

: \_\_\_\_\_

. - .

:

( )

: (TPS)

-

. .

OAS -

( )

.( )

( ) : DSS -

.

ESS -

( )

. -

( ) : AI -

.

-

-

( ) : ES -

.

.

. -



( ) : (EIS) -

. - .

## ٢-١٣ - بناء وتطوير نظم المعلومات الإدارية

( )

.

.

.

.

)

.

(SDLC

.

**٢-١٣-١- التخطيط لفعاليات نظام المعلومات الإدارية:**

"( )"

."

( )

:

:

:

-

.

:

-

.

-

.

.

**٢-١٣-٢- مناهج تطوير النظام :**

:

( )

:

-

):

.(

( )

:( )

):

.(

( )

:( )

.(

( )

٢-١٣-٣- خطوات (مراحل) تطوير النظام :

)

:

(SDLC

المرحلة الأولى : دراسة الجدوى

:( )

.

-

المرحلة الثانية : تحليل النظم

:

" ( )

."

"

( )

: ( )

:

: ( )

محلل النظم :

( )

( )

المرحلة الثالثة : تصميم النظم :

( )

-

.

( )

:

.

-

.

:

-

.

-

.

-

.

-

.

:

-

.( - .

:

-

:

( )

:

:

-

:

-

.

:

-

المرحلة الرابعة: اختبار نظم المعلومات الإدارية



## المرحلة الخامسة : تطبيق وتنفيذ نظم المعلومات الإدارية

( ) :

:

:

( )

## المرحلة السادسة : تقييم ومتابعة وصيانة نظم المعلومات الإدارية

٢- ١٤ - إدارة نظم المعلومات الإدارية

( )

:

-

( )

:

( )

:

:

-

( )

)

(

.

.

.

-

:

-

:

( )

.

:

\_\_\_\_\_

.

:

\_\_\_\_\_

.

:

\_\_\_\_\_

.

:

\_\_\_\_\_

:

. - .  
:

.

.

:( )

: -

.

: -

.

.

: .

-

:

( )

.

: -

( )

## ٢-١٥- هيكله نظام المعلومات الإدارية

.

.

.

( )

.

.

.

.

( )

:

·  
·  
·  
·

·  
·  
·

( )  
·  
:  
:  
:( )  
:  
:  
:  
·  
:  
·  
:  
·

:( )

: -

.

: -

.

: -

. -

:

-

( )

.

.

( )

:

: -

.



:

-

.

:

-

.

-

.

( )

.

:

.

-

.

## ٢-١٦- المستلزمات الأساسية لنظم المعلومات الإدارية

-

( )

:

### ٢-١٦-١- المستلزمات التقنية (تكنولوجيا المعلومات)

#### ٢-١٦-١-١- مفهوم وتعريف تكنولوجيا المعلومات

" ( )

"

" : ( )

"  
( )

**٢-١-١٦-٢ - فوائد ومزايا تكنولوجيا المعلومات**

( ) :

-  
-  
-  
-

**٢-١-١٦-٣ - متطلبات تطبيق تكنولوجيا المعلومات**

( )

:

:

-  
-  
-  
-

. -  
:

. -

. -

. -  
:

. -

. -

. -  
:

. -

. -

## ٢-١٦-١-٤- عناصر تكنولوجيا المعلومات

:

: Hardware ( ) :

( )

:

:

■

:( )

■

:

■

:

■

: **Software**

:

-:

: -

.

### .Windows

: -

.

:

:

( )

)

: \_\_\_\_\_ -

(

.

.

: \_\_\_\_\_ -

.

.

### : Communication :

:

( )

.

.

( )

( ..

)

.

.

.

:

:

( )

:

-

.( ...

)

:

-

.

.

-

.

:

:

.

:

-

.

:

-

:

-

.

:

-

.

**: networks :**

**: ( )**

**: -**

**: (LANS) -**

**:**

**: (WANS) -**

**: (MAN) -**

**( )**

**-**



:"

"

-

.

.

( )

.

.

:

( )

.

:

:

( )

**.ARPANET**

.

**TCP/IP**

.

.

. -  
:  
( )

**(Internet)**

: **(Net)**

: -

**(Web)**

.  
:  
-

.  
:  
-

.  
:  
-

.

. - .  
:  
:  
( )

:(E-Mail ) -

:(World Wide Web) (WWW) -

)

.(

: -

.

. -

. -

: -

.

-

.

-

.

.

-

: ( )

. -

-

.

-

:

( )

:

■

.

■

.

■

. -

: ( )

■

:

.

-

-

.

-

-

.

.

-

.

-

.

-

.

-

.

-

.

-

.

( ) :

:

( ) :

.

.

( ) :

.

.

:

.

**:Data Base** :

:

( )

.

.

:

: -

.

: -

.

. : -

.

. : -

: -

.

: -

):

.(

: ( )

: -

:

.

-

-

.

-

.

- :

.

.

.

-

.

: ( )

:

-

.

.

.

.

-

-

-

-

-

-

-

- :

.

- :

.

.

- .

:

: ( )

-

-

-

: Procedure :

Personnel (الأفراد) المستلزمات البشرية ٢-١٦-٢



( )

.

.

. -

:

( )

.

.

-

.

-

.

-

.

-

.

-

.

-

.

-

.

-

:

( )

.

-

.

-

.( )

-

.

-

.

-

( )

٢-١٧ - أمن النظم والمعلومات

- - -

: ( )

. .

( )

/

)

(

)

( )

(

. - .

:

. : -

.  
: **Hackers** : -

.  
- - -

.

: ( )

. -  
. -  
. -  
. -

-

.

:

: ( )

.

.

-

-

-

-

٢-١٨- نظم المعلومات الإستراتيجية

( )

.

-

.

( )

. - .  
( )

.

.

## المبحث الثالث: دور نظم المعلومات الإدارية في نجاح المنظمات

١-٣ - نظم المعلومات الإدارية ووظيفة التخطيط :

( )

٣-٢- نظم المعلومات الإدارية ووظيفة التنظيم :

( )

( )

٣-٣- نظم المعلومات الإدارية ووظيفة الرقابة والتحكم :

( )



.

. -

.

.

( )

.

. - .

### ٣-٤- نظم المعلومات الإدارية واتخاذ القرار :

.

.

.

.

( )

:

.

:

.

:

.

.

.

.

( )

:

:

-

.

:

-

.

:

-

.

- :  
.  
- .  
( )

- .  
**٣-٥- نظم المعلومات الإدارية ووظيفة التوجيه :**  
( )

- .  
.

.



**المبحث الرابع : نظم المعلومات الإدارية في وزارة التربية والتعليم والإدارات التابعة لها بالمملكة العربية السعودية**

**٤-١- مدخل**

( )

.  
( )

( )

// //

( )

. //

. .

( )

-:

:

\*

.

:

\*

.

.

.

.

:

■

.

■

.

■

.

.

٤-٢- المطبوعات الإحصائية السنوية لمركز المعلومات الإحصائية والتوثيق  
التربوي بوزارة التربية والتعليم

( )

:

(

(



)

(

(

.

:

(

.

:

(

.

:

(

.

:

(

.

. ..

:

(

.

-

**٤-٣- الدراسات الخاصة والسلاسل الإحصائية الزمنية لمركز  
المعلومات الإحصائية والتوثيق التربوي بوزارة التربية والتعليم**

:

(

(

(

(

(

(

(

(

(

(

(

(

**٤-٤- أهداف نظام المعلومات الإحصائية والتوثيق التربوي بمركز  
المعلومات الإحصائية والتوثيق التربوي بوزارة التربية والتعليم**

:

٤-٥- الهيكل التنظيمي لمركز المعلومات الإحصائية والتوثيق التربوي  
بوزارة التربية والتعليم :

**٤-٦- التحول من النظام اليدوي إلى النظام الآلي في مركز المعلومات  
الإحصائية والتوثيق التربوي بوزارة التربية والتعليم**

( )

:

**.(I.D.M.S)**

.

-

.

-

.

-

//

.

.

.

-

.

-

.

-

.

.

.

.

.

. (I.D.M.S)

(I.D.M.S)

.( - .

**٤-٧- نظم المعلومات الإدارية في إدارات التربية والتعليم بالمملكة العربية  
السعودية**

:

:

:

:

-

.

:

.

-

.

-

.

-

-

.

-

.

-

.

-

.( )

-

.

-

-

**www.riyadhedu.gov.sa.**

:

.

-

.

-

.

-

.

-

.

-

.

-

**www.riyadhedu.gov.sa. .**

-



:

-

.

.

.

.

.

.

:

-

.

:

.

.

## المبحث الخامس : التطوير

مقدمة

٥-١- تعريف التطوير

.

.

:

:

( )

"

■

"

"

■

"

-

"

( )

.

.

( )

.

.

.

.

( )

:

■ :

.

■ :

.

:

"

"

- .

## ٥-٢- أهداف التطوير

( )

:

.

-

.

-

.

-

-

.

-

.

-

.

-

.

### ٣-٥- مبررات التطوير

:

- :

.

- :

.

- .

- .

-

( )

-:

- :

-

- .

### ٤-٥- مقومات التطوير

:

- .

- .

( ) :

-

-

### 5-5- أنواع التطوير

( )

:

:

-

:

-

:

-

.

:

-

:

-

-

### 5-6- مدارس التطوير

( )

:

-

.

٥-٧- استراتيجيات التطوير

:  
( ) :

:  
( ) :

:  
( )

-

## ٥-٨- خصائص التطوير

( )

:

- :

- :

- :

- ::

- :

- :

.-

## ٥-٩- وسائل وأساليب التطوير

( )

:

.-

## ٥-١٠- مراحل وخطوات التطوير

( )

:

- :

- :

.



- :

## ٥- ١١- مقاومة التطوير

:

:

( )

:

:

-

:

-

:

-

-

:

-

( )

:

:

-

:

-

:

-

:

-

.

:  
 . : -  
 . : -  
 : -  
 . - .

## الدراسات السابقة

:

- - -  
- ( ) -  
-  
-

### أولاً: الدراسات العربية:

١- دراسة الديب (١٩٨٢م) بعنوان: "نظام المعلومات التربوية في وزارة المعارف بالملكة العربية السعودية"

: « »

»

- - «

. ( )

:

-

-

-

**٢- دراسة راجحان (١٤٠٤هـ) بعنوان: "تقييم نظام المعلومات الإدارية لخدمات مشتركى الهاتف السعودى".**

:

:

٣- دراسة ملحم (١٩٩١م) بعنوان: "درجة اعتماد مديري المدارس الثانوية في مديرية التربية والتعليم لعمان الكبرى على معلومات سابقة لدى اتخاذهم القرارات الإدارية"

( )

:

-

-

-

٤- دراسة ميرفت صالح (١٩٩١م) بعنوان: "نظام مقترح لتطوير العملية الإدارية والتعليمية بكلية التربية في جامعة عين شمس في ضوء الاتجاهات العالمية المعاصرة".

٥- دراسة عمر (١٤١٢هـ) بعنوان: "نظم المعلومات في الخطوط الجوية العربية السعودية - دراسة لتطوير خدماتها".

٦- دراسة السديري (١٩٩٤م) بعنوان: "مدخل استراتيجي لتطوير نظم المعلومات في المملكة العربية السعودية".

**٧- دراسة الصالح (١٤١٤هـ) بعنوان: "تصور مقترح لنظم المعلومات في  
القرار الأكاديمي"، دراسة تحليلية للجامعات السعودية.**

-

.

.

.

:

-

.

-

.

-

.

-

.

:

-

.

-

.



٨- دراسة قبلان (١٩٩٤م) بعنوان: "درجة اعتماد مديري التربية والتعليم ومساعدتهم في الأردن على المعلومات لدى اتخاذهم القرارات الإدارية والفنية".

( )

:

:

-

:

-

:

-

٩- دراسة السيد (١٩٩٥م) بعنوان: "نموذج تكاملي في استخدام نظم المعلومات في تنظيم وإدارة التعليم، دراسة تطبيقية".

١٠- دراسة أيوب (١٩٩٦م) بعنوان: "نموذج عام لنظام المعلومات

الاستراتيجي" ( ) ( )

١١- دراسة الكشف (١٩٩٦م) بعنوان: "دور المعلومات والاتصالات في إدارة العملية التعليمية بالتطبيق على جامعة الإمارات".

١٢- دراسة السيد (١٩٩٦م) بعنوان: "بناء نظام معلومات لتوفير البيانات اللازمة للتخطيط التربوي".

( ) .

١٣- دراسة غراب وحجازي (١٤١٦هـ) بعنوان: "أثر استخدام نظم مساندة القرارات على كفاءة وفاعلية القرارات".

( )

:

١٤- دراسة بركات (١٩٩٧م) بعنوان : "نظم المعلومات المبنية على الحاسب ودورها في عملية التطوير الإداري - دراسة حالة نظم معلومات الجهاز المركزي للتنظيم والإدارة".

-

.

.

.

.

:

-

.

-

.

-

.

-

.

-

:

١٥- دراسة الشواف والزلزلة (٢٠٠٠م) بعنوان: "تأثير وظائف المعلومات في ممارسات الإدارتين العليا والوسطى بالمنظمة".

١٦- دراسة الدعيق (١٤٢٠هـ) بعنوان: "نظام معلومات إداري متكامل لإدارة التعليم والثقافة للحرس الوطني بالقطاع الغربي".

١٧- دراسة أبو رمضان (٢٠٠٠م) بعنوان: "تقييم دور نظم المعلومات الإدارية في صنع القرارات الإدارية في الجامعة الأردنية".

:



-

.

-

-

-

.

-

-

-

.

-

.

-

.

:

-

.

-

.

-

.

**١٨- دراسة الجرايدة (٢٠٠١م) بعنوان: "درجة إسهام المعلومات في اتخاذ القرارات التربوية من وجهة نظر مديري التربية والتعليم ومساعدتهم في المملكة الأردنية الهاشمية".**

( )

( )

-

)

.(

-

١٩- دراسة العلاونة (٢٠٠١م) بعنوان: "واقع وأثار استخدام أنظمة

المعلومات الحوسبة".

-

( )

( )

:

)

-

)

(

.(

-

٠ -  
% . -  
% .  
**٢٠- دراسة الصباغ (٢٠٠٢م) بعنوان: "دور نظم المعلومات الإدارية في تحقيق التقدم التنافسي للمؤسسة"**

)

(

:

-

-

-

٢١- دراسة المقابلة (٢٠٠٣م) بعنوان: "واقع نظم المعلومات الإدارية في مديريات التربية والتعليم في الأردن وعلاقته بدرجة ممارسة رؤساء الأقسام لوظائف العملية الإدارية من وجهة نظرهم".

:

٢٢- دراسة السيد (٢٠٠٣م) بعنوان: "فاعلية اتخاذ القرار بالجامعة في ضوء نظم المعلومات".

-

:

-

-

-

-

-

٢٣- دراسة العبدالعال (٢٠٠٥م) بعنوان: "تطوير نظم المعلومات في مؤسسات التعليم العالي: تحليل وتصميم ودراسة حالة".

٢٤- دراسة رانية أبو العلا (١٤٢٦هـ) بعنوان: "التخطيط الاستراتيجي المعلوماتي في ظل العولمة".

.

-

-

.

-

.

.

:

:

-

.

-

.

-

.

-

:

:

-

.



## ثانياً: الدراسات الأجنبية:

١- دراسة أجراها ميشيل ج. كرولا، تحت عنوان: "عوامل نجاح نظام المعلومات" ١٩٨٠م.

:

-

-

-

-

٢- دراسة كاسيدي (Cassidy, ١٩٩٠) بجامعة هارفارد بالولايات المتحدة الأمريكية بعنوان: "البيانات الضرورية للقرارات في أنظمة التعليم المتطورة، وتحليل نظام المعلومات الإدارية التربوية المرتكز على الحاسوب في جمهورية مصر العربية"

٣- دراسة كوبر (Cooper, ١٩٩٠) في جامعة أوريغون بالولايات المتحدة الأمريكية بعنوان: "حفظ الوثائق والسجلات من قبل الإداريين: اكتشاف وأمثلة من التفكير كوسيلة للممارسة المهنية الناجحة"

:

-

-

-

٤ - دراسة فيليب (Phillipo, ١٩٩١) في جامعة هارفارد بالولايات المتحدة الأمريكية وعنوانها: "نظام إدارة المعلومات لمديري التعليم"

:

-

-

-

٥- دراسة قام بها مجموعة من الباحثين عام ١٩٩٤م بعنوان: "نظم المعلومات الحوسبة وإنتاجية القطاع العام"

٦- دراسة رولف (Rolph, ١٩٩٧)

( )

( )

٧- دراسة David Gurr (١٩٩٧م) بعنوان: "تطوير أنظمة معلومات

A C E A

الإدارة في التعليم".

٨- دراسة ديفيد (David, ١٩٩٨)

- -

٩- دراسة لاري (Larry, ١٩٩٩) بعنوان: "دور المعلومات والبيانات في اتخاذ

القرارات لدى الناخبين المدنيين فيما يتعلق باندماج المناطق بالمدرسة "

١٠- دراسة الباحثين كومبس وكلاك (Coombs & Clarke, ١٩٩٩)  
بعنوان: "العوامل المؤثرة في مستوى نجاح مجتمع نظم المعلومات".

( )

:

:

-

( % )

-

-

)

.(

١١- دراسة ليبوتز (١٩٩٩) بعنوان: "نظم المعلومات: النجاح أم الفشل؟".

( )

( )

( )

.

:

.

-

.

-

.

-

.

:

-

.

-

.

.

.

•  
•  
\_\_\_\_\_

•

•

( )

( )

( )

•

•

( )

•

• •

•

•

:

( )

.

.

.



## **الفصل الثالث**

### **إجراءات الدراسة**

# إجراءات الدراسة

## تمهيد

\_\_\_\_\_:

( )

\_\_\_\_\_:

" ( )

"

( )

( )

( )

.( )

( )

|     |  |
|-----|--|
| ( ) |  |
|     |  |
|     |  |
|     |  |
|     |  |
|     |  |
|     |  |
|     |  |

: \_\_\_\_\_ :

( )

.

( )

( )

( )

( )

.

:

|      |  |     |  |  |
|------|--|-----|--|--|
| :( ) |  |     |  |  |
| %    |  | %   |  |  |
| % .  |  | %   |  |  |
| %    |  | %   |  |  |
| % .  |  | % . |  |  |
| %    |  | % . |  |  |
| % .  |  | % . |  |  |

( )

( )

(% . )

.

:

|      |  |  |     |
|------|--|--|-----|
| :( ) |  |  |     |
| %    |  |  |     |
| % .  |  |  | ( ) |
| % .  |  |  | ( ) |
| %    |  |  |     |

( )

.

|     |  |  |
|-----|--|--|
| ( ) |  |  |
| %   |  |  |
| .   |  |  |
| .   |  |  |
| .   |  |  |
| .   |  |  |
|     |  |  |

( )

|     |  |  |
|-----|--|--|
| ( ) |  |  |
| %   |  |  |
| % . |  |  |
| %   |  |  |
| % . |  |  |
| %   |  |  |
| %   |  |  |

( )

|     |  |  |
|-----|--|--|
| ( ) |  |  |
| %   |  |  |
| % . |  |  |
| % . |  |  |
| % . |  |  |
| %   |  |  |

( )

(% )

|      |  |  |
|------|--|--|
| :( ) |  |  |
| %    |  |  |
| .    |  |  |
| .    |  |  |
| .    |  |  |
| .    |  |  |
|      |  |  |

( )

\_\_\_\_\_ :

·  
": ( )

" :

"

·  
"

:

\_\_\_\_\_

:

:

\_\_\_\_\_

:

-

-

·

-

-

:

-

· ( )

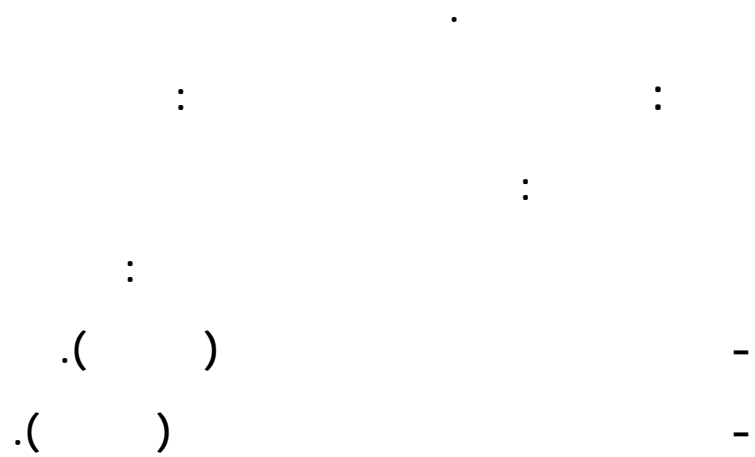
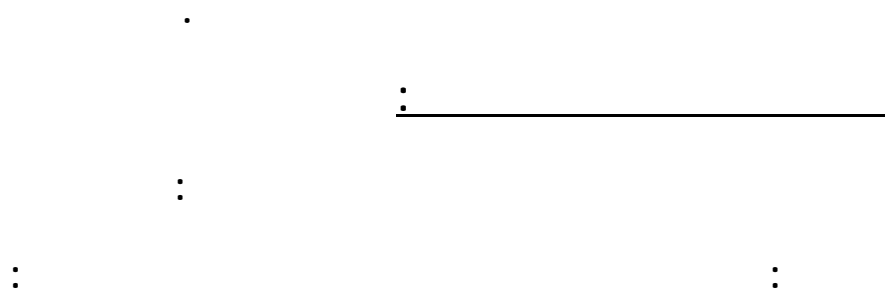



.( )

-

-

.( )

-

.( )

.( )

-

-

.( )

)

-

(

.( )

-

.( )

-

.( )

-

( )

:

|  |  |  |  |
|--|--|--|--|
|  |  |  |  |
|  |  |  |  |

( )

( )

:

:

.( )

\_\_\_\_\_

.( )

\_\_\_\_\_

.( ) : \_\_\_\_\_  
 .( ) : \_\_\_\_\_  
 .( ) : \_\_\_\_\_  
 .( ) : \_\_\_\_\_  
 .( ) : \_\_\_\_\_  
 .( ) : \_\_\_\_\_  
 .( ) : \_\_\_\_\_

**(likert)**

:

|  |  |  |  |  |  |  |
|--|--|--|--|--|--|--|
|  |  |  |  |  |  |  |
|  |  |  |  |  |  |  |

( )

( )

( )

( )

.

( )

:

( )

:

|  |  |  |  |  |   |      |
|--|--|--|--|--|---|------|
|  |  |  |  |  |   |      |
|  |  |  |  |  | ) | (... |

( ) ( )  
 ( ) ( )  
 . ( )  
 ( ) : \_\_\_\_\_ :  
 ( )

.

.

( ) . ( )

.





|      |   |
|------|---|
| :( ) |   |
|      | : |
| .    |   |

: \_\_\_\_\_ :

:

( )

.

.

.

( )

.

)

.(

( )

.

)

.(

.

.

## **الفصل الرابع**

### **عرض النتائج ومناقشتها**

# عرض النتائج ومناقشتها

تمهيد

:

\_\_\_\_\_:

:

\_\_\_\_\_ - ( )

( )

:

( ) :

|   |  |   |  | : ( ) |  |  |  |       |  |
|---|--|---|--|-------|--|--|--|-------|--|
|   |  |   |  |       |  |  |  |       |  |
|   |  |   |  |       |  |  |  |       |  |
| % |  | % |  |       |  |  |  |       |  |
| . |  | . |  |       |  |  |  |       |  |
| . |  | . |  |       |  |  |  |       |  |
| . |  | . |  |       |  |  |  | ( / ) |  |
| . |  | . |  |       |  |  |  | ( / ) |  |



( )

:

( )

■

. ( )

.

( )

■

. ( )

.

- / - )

( ) ■

(

. ( )

( ) ■

( / ) )

(

.

:

( )

( ) -

( )

:

| :( ) |  |   |  |   |  |   |  |   |  |  |
|------|--|---|--|---|--|---|--|---|--|--|
|      |  |   |  |   |  |   |  |   |  |  |
|      |  |   |  |   |  |   |  |   |  |  |
|      |  |   |  |   |  |   |  |   |  |  |
| %    |  | % |  | % |  | % |  |   |  |  |
| .    |  | . |  | . |  | . |  | . |  |  |
| .    |  | . |  | . |  | . |  | . |  |  |
| .    |  | . |  | . |  | . |  | . |  |  |
| .    |  | . |  | . |  | . |  | . |  |  |
| .    |  | . |  | . |  | . |  | . |  |  |

( )

(% . )

( )

( )

(% . )

(% . )

(% . )

( ) ( )

(% . )

(% . )

(% . )

(% . )

( )

(% . ) ( ) ( )

(% . )

(% . )

. /

(% . )

( ) ( )

(% . )

( ) ( )

( \_\_\_\_\_ ) -

( )

:

|   |  |   |  |   |      |  |  |  |  |
|---|--|---|--|---|------|--|--|--|--|
|   |  |   |  |   | :( ) |  |  |  |  |
|   |  |   |  |   |      |  |  |  |  |
|   |  |   |  |   |      |  |  |  |  |
| % |  | % |  |   |      |  |  |  |  |
| . |  | . |  | . |      |  |  |  |  |
| . |  | . |  | . |      |  |  |  |  |

( )

( )

(

)

( )

(% . )

.

)

( )

(

(% . )

.

( \_\_\_\_\_ ) -

( )

:

| :( ) |  |   |  |   |  |
|------|--|---|--|---|--|
|      |  |   |  |   |  |
|      |  |   |  |   |  |
| %    |  | % |  |   |  |
| .    |  | . |  | . |  |
| .    |  | . |  | . |  |
| .    |  | . |  | . |  |
| .    |  | . |  | . |  |
| .    |  | . |  | . |  |
| .    |  | . |  | . |  |
| .    |  | . |  | . |  |
| .    |  | . |  | . |  |

( )

( )

(% . )

( )

( )

( )

(% . )

( )

( )

.(% . )

( ) ( )

(% . )

.  
) ( )

(  
(% . )

) ( )

(% . )

(  
(% . )

(% . ) ( )

( ) ( )

(% . )

.

\_\_\_\_\_ ) -

( )

:

|      |  |   |  |          |  |  |  |
|------|--|---|--|----------|--|--|--|
| :( ) |  |   |  |          |  |  |  |
|      |  |   |  |          |  |  |  |
|      |  |   |  |          |  |  |  |
| %    |  | % |  |          |  |  |  |
| .    |  | . |  |          |  |  |  |
| .    |  | . |  | .( ... ) |  |  |  |
| .    |  | . |  | )        |  |  |  |
| .    |  | . |  | .( ...   |  |  |  |

( )

.

.

.

( \_\_\_\_\_ ) -

:

( )





) ( )

(

.(% . )

.

.

) ( )

(

(% . )

.

) ( )

(

.(% . )

.

.

) ( )

)

( )

(

(

)

( )

% %

(

.

) ( )

(

.  
) ( )

(

( \_\_\_\_\_ ) -

( )

:

|   |  |   |  | :( ) |  |
|---|--|---|--|------|--|
|   |  |   |  |      |  |
|   |  |   |  |      |  |
| % |  | % |  |      |  |
| . |  | . |  | .    |  |
| . |  | . |  | .    |  |
| . |  | . |  | .    |  |
| . |  | . |  | .    |  |
| . |  | . |  | .    |  |

( )

:

( ) -

:

( )

| :( ) |  |   |  |  |  |
|------|--|---|--|--|--|
|      |  |   |  |  |  |
|      |  |   |  |  |  |
| %    |  | % |  |  |  |
| .    |  | . |  |  |  |
| .    |  | . |  |  |  |

)

( )

( )

(

(% . )

)

( )

(

.(% . )

( \_\_\_\_\_ ) -

( )

:

|   |  |   |  |  |      |  |
|---|--|---|--|--|------|--|
|   |  |   |  |  | :( ) |  |
|   |  |   |  |  |      |  |
|   |  |   |  |  |      |  |
| % |  | % |  |  |      |  |
| . |  | . |  |  |      |  |
| . |  | . |  |  |      |  |
| . |  | . |  |  |      |  |
| . |  | . |  |  |      |  |

)

( )

( )

(% . )

(

.

)

( )

(

(% . )

(

)

( )

.(% , )

)

( )

(  
.(% . )

( \_\_\_\_\_ ) -

( )

:

|      |  |   |  |  |  |
|------|--|---|--|--|--|
| :( ) |  |   |  |  |  |
|      |  |   |  |  |  |
|      |  |   |  |  |  |
| %    |  | % |  |  |  |
| .    |  | . |  |  |  |
| .    |  | . |  |  |  |

( )

.

---

( )

( )

( )

( )

( )

.

:

( . ) ( )

( )

( . ) ( . )

( )

( . ) ( . )

( )

( . ) ( . )

( )

( ) ( . )

( )

:

:

\_\_\_\_\_

-

-

:

( )

\_\_\_\_\_

( )

( )

( . )

.( )

( . - . )

( . - . )

( ) ( )

( - )

:

|      |  |   |   |   |  |
|------|--|---|---|---|--|
| :( ) |  |   |   |   |  |
| :    |  |   |   |   |  |
|      |  |   |   |   |  |
|      |  | . | . | . |  |
|      |  | . | . | . |  |
|      |  | . | . | . |  |
|      |  | . | . | . |  |
|      |  | . | . | . |  |
|      |  | . | . |   |  |

( )

. ( )  
( )

) ( ) ( ) : ( )  
) ( ) ( )

. (



)

( )

(

.

.

( . ) ( )

.

( )

.

( ) \_\_\_\_\_

( )

( )

( . )

)

( . - . )

.(

( . - . )

( ) ( )

: ( - )

|      |  |   |   |   |   |
|------|--|---|---|---|---|
| :( ) |  |   |   |   |   |
| :    |  |   |   |   |   |
|      |  |   |   |   |   |
|      |  | . | . |   | . |
|      |  | . | . |   | . |
|      |  | . | . |   | . |
|      |  | . | . | . |   |
|      |  | . | . |   |   |

( )

( )

): ( ) ( )

) (

.(

): ( ) ( )

) (

.(

( )

( . )

.( )

.

.

( )

( )

( )

( . )

( . - . )

.( )

:

( - )

|      |  |   |   |   |  |
|------|--|---|---|---|--|
| :( ) |  |   |   |   |  |
| :    |  |   |   |   |  |
|      |  |   |   |   |  |
|      |  | . | . |   |  |
|      |  | . | . |   |  |
|      |  | . | . | . |  |
|      |  | . | . |   |  |
|      |  | . | . |   |  |

( )

( )

) ( )

): .(

( ) ( )

) ( )

.(

( )

(. )

. ( )

.

( )

( )

( )

( . )

. ( )

( . - . )

( . - . )

( ) ( )

( - )

:

|      |  |   |   |   |  |
|------|--|---|---|---|--|
| :( ) |  |   |   |   |  |
| :    |  |   |   |   |  |
|      |  |   |   |   |  |
|      |  | . | . | . |  |
|      |  | . | . | . |  |
|      |  | . | . | . |  |
|      |  | . | . | . |  |
|      |  | . | . | . |  |
|      |  | . | . | . |  |
|      |  | . | . | . |  |
|      |  | . | . | . |  |

( )

( )

): ( ) ( )

( ) ( )

) ( )

).( ) ( )

): ( ) ( )

) ( )

).(

( )

.( . )

.( )

.

( )

( )

( )

( . )

)

( . - . )

.(

( . - . )

.( ) ( )

( - )

:

|      |  |   |   |   |  |
|------|--|---|---|---|--|
| :( ) |  |   |   |   |  |
| :    |  |   |   |   |  |
|      |  |   |   |   |  |
|      |  | . | . | . |  |
|      |  | . | . | . |  |
|      |  | . | . | . |  |
|      |  | . | . | . |  |
|      |  | . | . | . |  |

( )

( )

) : ( ) ( )

) (

.( ) (

) : ( ) ( )

.(

( )

( . )

.( )



.

.

.

( ) \_\_\_\_\_

( )

( )

( . )

.( )

( . - . )

:

( - )

|      |  |   |   |   |  |
|------|--|---|---|---|--|
| :( ) |  |   |   |   |  |
| :    |  |   |   |   |  |
|      |  |   |   |   |  |
|      |  | . | . | . |  |
|      |  | . | . | . |  |
|      |  | . | . | . |  |
|      |  | . | . | . |  |

( )

( )

( )

) ( ) :

) (

.(

( )

( . )

.( )

( )

( )

( )

( . )

.( )

( . - . )

: ( - )

:( )

:

|  |  |   |   |      |  |
|--|--|---|---|------|--|
|  |  |   |   |      |  |
|  |  | . | . | .    |  |
|  |  | . | . | .    |  |
|  |  | . | . | .( ) |  |
|  |  | . | . | .    |  |
|  |  | . | . |      |  |

( )

( )

.( ) ( )

) ( ):

) ( " )

) ( )

.(

( )

( . )

.( )

.

( )

( )

( )

( . )

)

( . - . )

.(

:

( - )

:( )

:

|      |  |   |   |   |  |
|------|--|---|---|---|--|
| :( ) |  |   |   |   |  |
| :    |  |   |   |   |  |
|      |  |   |   |   |  |
|      |  | . | . |   |  |
|      |  | . | . | . |  |
|      |  | . | . | . |  |
|      |  | . | . |   |  |
|      |  | . | . |   |  |

( )

: . ( )  
 ) ( )

) (

.( ) (

( )

.( )

( . ) ( )

.( )

.

( )

( )

( )

( . )

( . - . )

.( )

: ( - )

|      |  |   |   |  |  |
|------|--|---|---|--|--|
| :( ) |  |   |   |  |  |
| :    |  |   |   |  |  |
|      |  |   |   |  |  |
|      |  | . | . |  |  |
|      |  | . | . |  |  |
|      |  | . | . |  |  |
|      |  | . | . |  |  |
|      |  | . | . |  |  |

( )

( )

. ( )

):

( ) ( )

) ( )

.(

( )

( . )

.( )

.

:

( )

.

.

.

.

.( )

:

.

:

( )

( )

( . )

)

( . - . )

.(

( . - . )

( )

:

( - )







|      |  |   |   |   |  |
|------|--|---|---|---|--|
| :( ) |  |   |   |   |  |
|      |  |   |   |   |  |
|      |  | . | . |   |  |
|      |  | . | . | . |  |
|      |  | . | . | . |  |
|      |  | . | . | . |  |
|      |  | . | . | . |  |
|      |  | . | . | . |  |

( )

. ( )

( )

( . )

.( )

( )

.

( )

.

)

.

.

(



|             |  |     |   |   |  |  |  |   |
|-------------|--|-----|---|---|--|--|--|---|
| ( ) : ( ) : |  |     |   |   |  |  |  |   |
|             |  | ( ) |   |   |  |  |  |   |
| .           |  | .   | . | . |  |  |  |   |
| .           |  | .   | . | . |  |  |  |   |
| .           |  | .   | . | . |  |  |  |   |
| .           |  | .   | . | . |  |  |  |   |
| .           |  | .   | . | . |  |  |  |   |
| .           |  | .   | . | . |  |  |  | : |

:

:

( )

( . )

( ) ( )

:

.

.

( \_\_\_\_\_ )

( )

( . )

( ) ( )

.

.

\_\_\_\_\_ - :

( )

: ( )

| :( ) |   |   |  |   |  |  |
|------|---|---|--|---|--|--|
| ( )  |   |   |  |   |  |  |
| .    | . | . |  | . |  |  |
|      |   | . |  | . |  |  |
|      |   |   |  | . |  |  |
| .    | . | . |  | . |  |  |
|      |   | . |  | . |  |  |
|      |   |   |  | . |  |  |
| .    | . | . |  | . |  |  |
|      |   | . |  | . |  |  |
|      |   |   |  | . |  |  |

:( ) :

( )

|   |   |   |  |   |  |  |
|---|---|---|--|---|--|--|
| . | . | . |  | . |  |  |
|   |   | . |  | . |  |  |
|   |   |   |  | . |  |  |

|   |   |   |  |   |  |  |
|---|---|---|--|---|--|--|
| . | . | . |  | . |  |  |
|   |   | . |  | . |  |  |
|   |   |   |  | . |  |  |

|   |   |   |  |   |  |  |
|---|---|---|--|---|--|--|
| . | . | . |  | . |  |  |
|   |   | . |  | . |  |  |
|   |   |   |  | . |  |  |

|   |   |   |  |   |  |  |
|---|---|---|--|---|--|--|
| . | . | . |  | . |  |  |
|   |   | . |  | . |  |  |
|   |   |   |  | . |  |  |

|   |   |   |  |   |  |  |
|---|---|---|--|---|--|--|
| . | . | . |  | . |  |  |
|   |   | . |  | . |  |  |
|   |   |   |  | . |  |  |

|   |   |   |  |   |  |  |
|---|---|---|--|---|--|--|
| . | . | . |  | . |  |  |
|   |   | . |  | . |  |  |
|   |   |   |  | . |  |  |

|   |   |   |  |   |  |  |
|---|---|---|--|---|--|--|
| . | . | . |  | . |  |  |
|   |   | . |  | . |  |  |
|   |   |   |  | . |  |  |



( . ) : ( ) :  
:\_\_\_\_\_

( . ) ( ) :\_\_\_\_\_  
:  
:\_\_\_\_\_

( . ) ( )  
( . )

:( )

|     |   |   |   |  |  |
|-----|---|---|---|--|--|
| ( ) |   |   |   |  |  |
|     |   |   |   |  |  |
| .   | . | - | . |  |  |
| -   | - |   | . |  |  |
| -   |   |   | . |  |  |

( )

( )

.( ) ( - )

.( - )

\_\_\_\_\_

( . )

( . ) ( )

:( )

|     |   |   |   |  |  |
|-----|---|---|---|--|--|
| ( ) |   |   |   |  |  |
|     |   |   |   |  |  |
| .   | . | - | . |  |  |
|     | - |   | . |  |  |
| -   |   |   | . |  |  |

( )

( )

.( ) ( - )

.( - )

\_\_\_\_\_

( . ) ( )

( . )

:( )

|     |   |   |   |   |  |  |
|-----|---|---|---|---|--|--|
| ( ) |   |   |   |   |  |  |
|     |   |   |   |   |  |  |
| .   | . | . | - | . |  |  |
|     |   | - |   | . |  |  |
|     | - |   |   | . |  |  |
| -   |   |   |   | . |  |  |

( )

( )

.( ) ( - - )

.( - - )

\_\_\_\_\_

( . ) ( )

( . )

( - - ) ( )

:( ) ( )

|     |   |   |   |   |  |  |
|-----|---|---|---|---|--|--|
| ( ) |   |   |   |   |  |  |
|     |   |   |   |   |  |  |
| .   | . | . | - | . |  |  |
|     |   | - |   | . |  |  |
|     | - |   |   | . |  |  |
| -   |   |   |   | . |  |  |

- )

.( -

:\_

(. ) ( )

(. )

:( )

|     |   |   |   |  |  |
|-----|---|---|---|--|--|
| ( ) |   |   |   |  |  |
|     |   |   |   |  |  |
| .   | . | - | . |  |  |
|     | - |   | . |  |  |
| -   |   |   | . |  |  |

( )

( )

.( ) ( - )

.( - )

:\_

(. ) ( )

(. )

:( )

|     |   |   |  |  |
|-----|---|---|--|--|
| ( ) |   |   |  |  |
|     |   |   |  |  |
| .   | - | . |  |  |
| -   |   | . |  |  |

) ( )

( )

.( ) (

.( )

⋮

(. ) ( )

(. )

( )

( - ) ( )

:( )

|     |   |   |   |  |
|-----|---|---|---|--|
| ( ) |   |   |   |  |
|     |   |   |   |  |
| .   | . | - | . |  |
|     | - |   | . |  |

|   |  |  |   |  |  |
|---|--|--|---|--|--|
| - |  |  | . |  |  |
|---|--|--|---|--|--|

- )

.(

( \_\_\_\_\_ ) :

( )

( . )

: \_\_\_\_\_ -:

: ( )

( )

|   |   |   |  |   |  |      |
|---|---|---|--|---|--|------|
|   |   |   |  |   |  | :( ) |
|   |   |   |  |   |  | ( )  |
| . | . | . |  | . |  |      |
|   |   | . |  | . |  |      |
|   |   |   |  | . |  |      |
| . | . | . |  | . |  |      |
|   |   | . |  | . |  |      |
|   |   |   |  | . |  |      |
| . | . | . |  | . |  |      |
|   |   | . |  | . |  |      |
|   |   |   |  | . |  |      |

|   |   |   |  |   |  |  |
|---|---|---|--|---|--|--|
|   |   |   |  |   |  |  |
| . | . | . |  | . |  |  |
|   |   | . |  | . |  |  |
|   |   |   |  | . |  |  |
| . | . | . |  | . |  |  |
|   |   | . |  | . |  |  |
|   |   |   |  | . |  |  |

:( ) :

( )

|   |   |   |  |   |  |  |
|---|---|---|--|---|--|--|
|   |   |   |  |   |  |  |
| . | . | . |  | . |  |  |
|   |   | . |  | . |  |  |
|   |   |   |  | . |  |  |
| . | . | . |  | . |  |  |
|   |   | . |  | . |  |  |
|   |   |   |  | . |  |  |
| . | . | . |  | . |  |  |
|   |   | . |  | . |  |  |
|   |   |   |  | . |  |  |
| . | . | . |  | . |  |  |
|   |   | . |  | . |  |  |
|   |   |   |  | . |  |  |

|   |   |   |  |   |  |  |
|---|---|---|--|---|--|--|
| . | . | . |  | . |  |  |
|   |   | . |  | . |  |  |
|   |   |   |  | . |  |  |

:

:

( ) \_\_\_\_\_

( . )

( )

.  
( \_\_\_\_\_ ) : \_\_\_\_\_

( . ) ( )

. ( . )

\_\_\_\_\_ - : \_\_\_\_\_

( )

( )

: ( )

:( )

|      |   |   |  |   |  |  |
|------|---|---|--|---|--|--|
| :( ) |   |   |  |   |  |  |
|      | . | . |  | . |  |  |
|      |   | . |  | . |  |  |
|      |   |   |  | . |  |  |
|      | . | . |  | . |  |  |
|      |   | . |  | . |  |  |
|      |   |   |  | . |  |  |
|      | . | . |  | . |  |  |



|   |   |   |  |   |  |  |
|---|---|---|--|---|--|--|
|   |   | . |  | . |  |  |
|   |   |   |  | . |  |  |
| . | . | . |  | . |  |  |
|   |   | . |  | . |  |  |
|   |   |   |  | . |  |  |

:( ) :

|   |   |   |  |   |  |  |
|---|---|---|--|---|--|--|
|   |   |   |  |   |  |  |
| . | . | . |  | . |  |  |
|   |   | . |  | . |  |  |
|   |   |   |  | . |  |  |
| . | . | . |  | . |  |  |
|   |   | . |  | . |  |  |
|   |   |   |  | . |  |  |
| . | . | . |  | . |  |  |
|   |   | . |  | . |  |  |
|   |   |   |  | . |  |  |
| . | . | . |  | . |  |  |
|   |   | . |  | . |  |  |
|   |   |   |  | . |  |  |

:

( . )

:

( ) :

.

( . )

( )

.  
:

:

           \*

( . )

( )

( . )

:( )

( )

|     |   |   |   |  |  |
|-----|---|---|---|--|--|
| ( ) |   |   |   |  |  |
|     |   |   |   |  |  |
| .   | . | - | . |  |  |
|     | - |   | . |  |  |
| -   |   |   | . |  |  |

( )

( )

.( )

( - )

.  
           \*

( . ) ( )

( . )

:( )

( )

|     |   |   |   |  |  |
|-----|---|---|---|--|--|
| ( ) |   |   |   |  |  |
|     |   |   |   |  |  |
| .   | . | - | . |  |  |
|     | - |   | . |  |  |
| -   |   |   | . |  |  |

( )

( )

( )

( - )

( \_\_\_\_\_ )

( . ) ( )

( . )

\_\_\_\_\_ -:

( )

( )

:

( )

:( )

| :( ) |   |   |  |   |  |  |
|------|---|---|--|---|--|--|
|      |   |   |  |   |  |  |
| .    | . | . |  | . |  |  |
|      |   | . |  | . |  |  |
|      |   |   |  | . |  |  |
| .    | . | . |  | . |  |  |
|      |   | . |  | . |  |  |
|      |   |   |  | . |  |  |
| .    | . | . |  | . |  |  |
|      |   | . |  | . |  |  |
|      |   |   |  | . |  |  |
| .    | . | . |  | . |  |  |
|      |   | . |  | . |  |  |
|      |   |   |  | . |  |  |
| .    | . | . |  | . |  |  |
|      |   | . |  | . |  |  |
|      |   |   |  | . |  |  |

|   |   |   |  |   |  |  |
|---|---|---|--|---|--|--|
|   |   |   |  | . |  |  |
| . | . | . |  | . |  |  |
|   |   | . |  | . |  |  |
|   |   |   |  | . |  |  |

|      |   |   |  |   |  |  |
|------|---|---|--|---|--|--|
| :( ) |   |   |  |   |  |  |
|      |   |   |  |   |  |  |
| .    | . | . |  | . |  |  |
|      |   | . |  | . |  |  |
|      |   |   |  | . |  |  |
| .    | . | . |  | . |  |  |
|      |   | . |  | . |  |  |
|      |   |   |  | . |  |  |

:

(. )

( )

:

:

:

.  
(. )

( )

:

:

⋮

(. )

( )

(. )

:( )

|     |   |   |   |   |   |  |
|-----|---|---|---|---|---|--|
| ( ) |   |   |   |   |   |  |
|     | - | - |   |   |   |  |
| .   | . | . | - | . |   |  |
|     |   | - |   | . | - |  |
|     | - |   |   | . | - |  |
| -   |   |   |   | . |   |  |

( )

( )

- )

.( ) (

.

\_\_\_\_\_

( . ) ( )

( . )

:( )

|     |   |   |   |   |   |  |
|-----|---|---|---|---|---|--|
| ( ) |   |   |   |   |   |  |
|     | - | - |   |   |   |  |
| .   | . | . | - | . |   |  |
|     |   | - |   | . | - |  |
|     | - |   |   | . | - |  |
| -   |   |   |   | . |   |  |

( )

( )

- )

.( ) (

.  
( ) :

( . ) ( )

( . )

.  
:

( - )



.

.

.( )

.

.( )

.

.

- )

.( -

.

.

.

.

.



## **الفصل الخامس**

**ملخص النتائج والتصور المقترح**

**والتوصيات والمقترحات**

## ملخص النتائج والتوصيات والمقترحات والتصور المقترح

كانت أهم النتائج كالتالي:

أولاً: النتائج الخاصة باستجابات عينة الدراسة حول أبعاد الاستبيان

\_\_\_\_\_ )

(\_\_\_\_\_

-

.

-

.

-

.

-

.

-

.

-

.

-

.

-

.

-

.

.

-

-

.

) :

---

(

---

( )

:( )

-

( . )

.

:( )

-

( . ) ( )

.

:( )

-

( . ) ( )

.(

:( )

-

( . ) ( )

.

:( ) -  
( . ) ( )

.

:( ) -  
( . ) ( )

.

:( ) -  
( . ) ( )

.

:( ) -  
( . ) ( )

.

:( ) -  
( . ) ( )

.

\_\_\_\_\_ )

( \_\_\_\_\_

( )

.( ) ( )

.( . ) ( )

.( )

:

---

:

:

:

:(

)

:

)

.

( ) (

:

(

)

(

)

:

)

:

):

.(

)

.(

:

)

:

)

(

)

(

:

)

(

:

)

.(

-

-

)

(

)

(

:

)

(

)

(

.(

)

(

)

(

)

:(

)

.(

)

:

:

.  
:( ) :

.  
:

:

.  
:  
- ) ( ) :  
. ( ) ( )  
-:

:

.  
:  
) ( ) :  
( - -  
. ( )  
:( ) :

.



# تصور مقترح لنظم المعلومات الإدارية في إدارات التربية والتعليم بالمملكة العربية السعودية

.

:

-

.

-

.

-

.

.

.

.

:

:

.

-

:

-

.( ...

)

-

.

-

.

-

.

:

:

-

.

-

.

-

.

-

.

-

.

:

:

:

( )

-

:( )

-

:

:

-

.

:

-

.

.

:

:

-

.

:

-

.

.

.

:

-

.

:

:

-

.

...

-

.

.

## مركز نظم المعلومات الإدارية المقترح

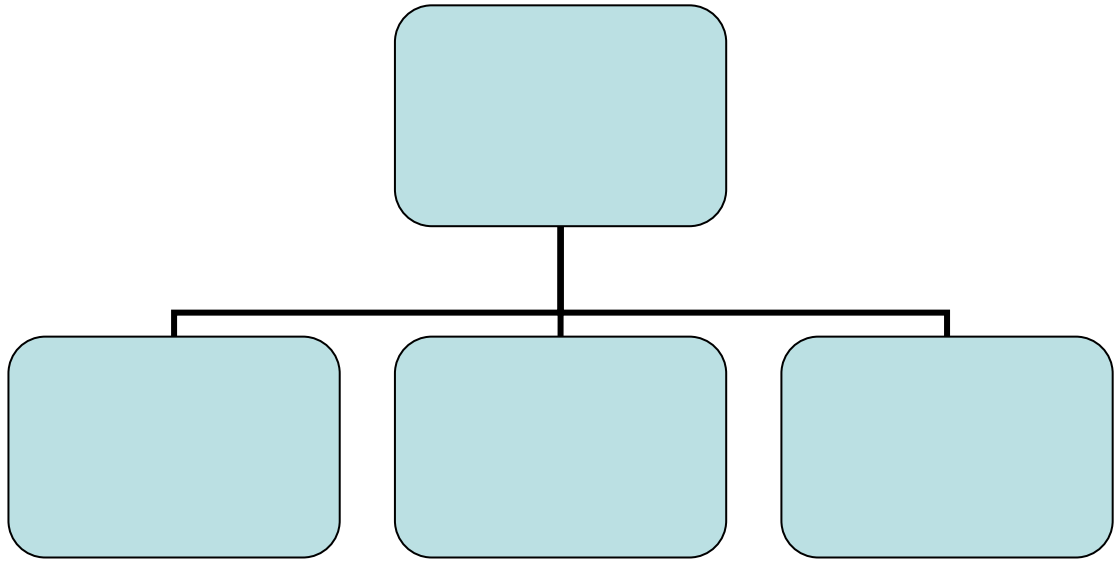

( )

:

:

-

.

.

:

:

-

:

.

)

.(

)

(

.

.

.

.

:

-

.

.

:

-

.

:

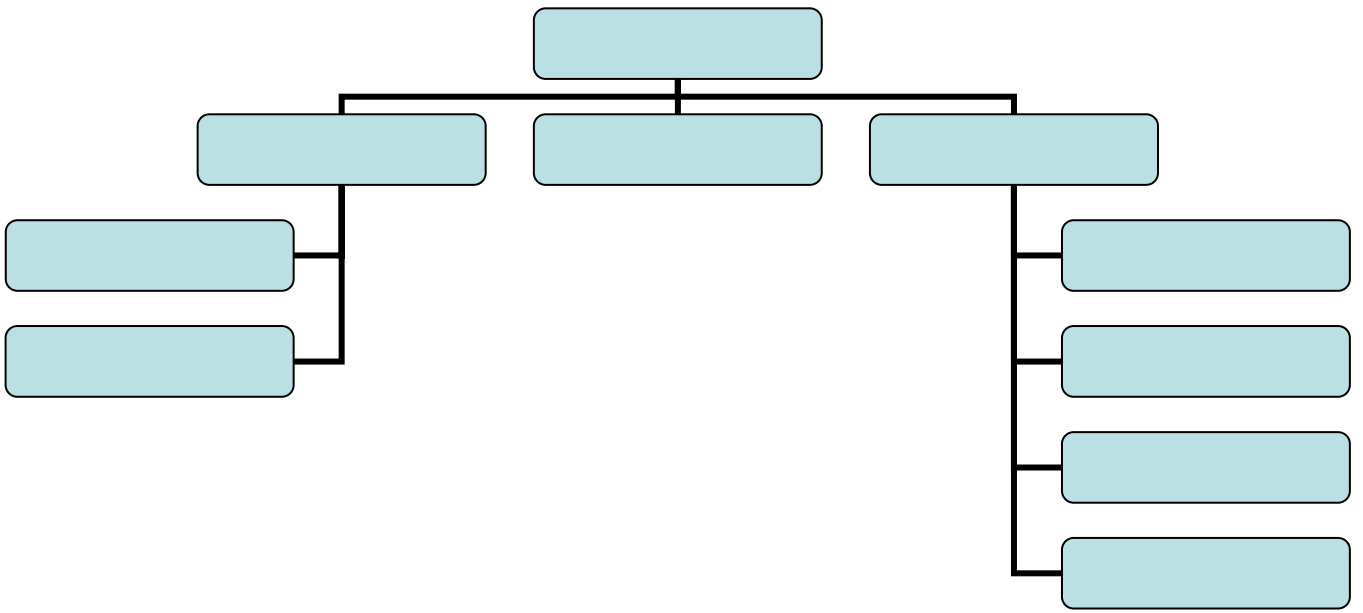

( )

:

-

.

.

:

:

-

.

:

.

:

-

( )

.

:

-

.

:



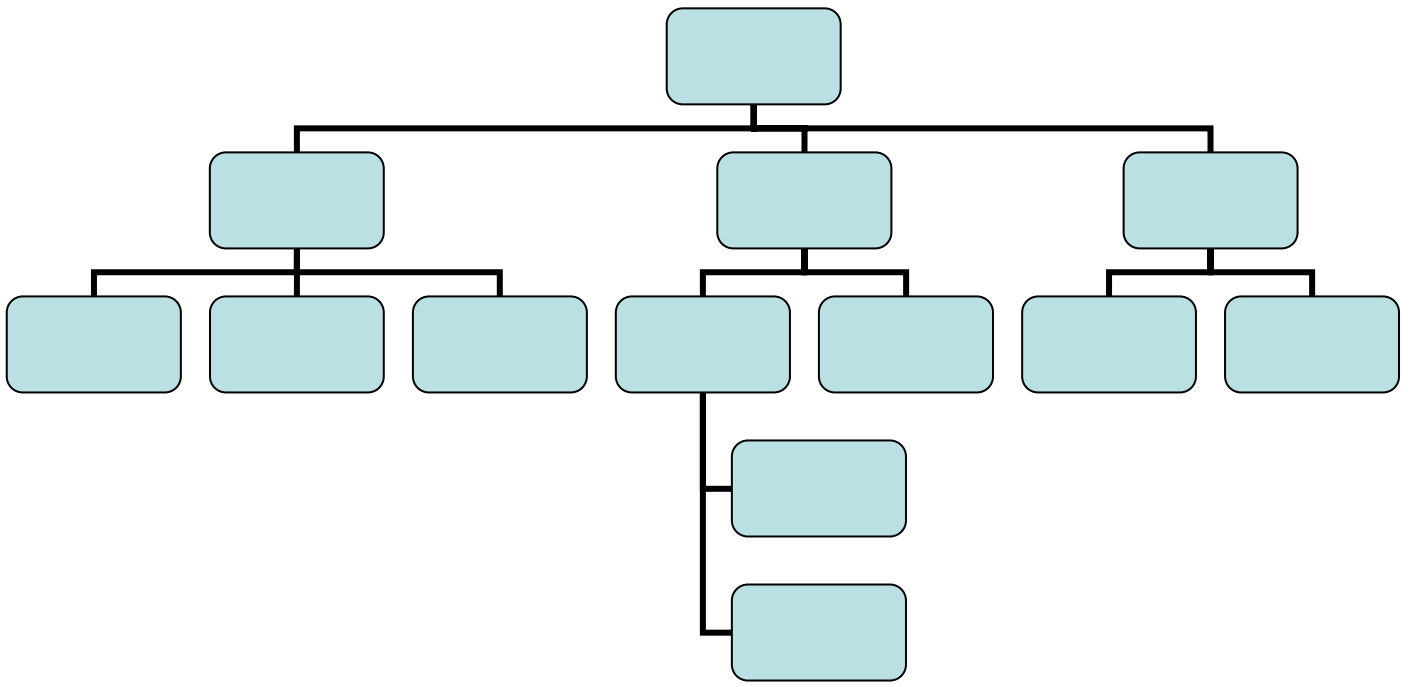

( )

:

:

.

:

:

-

:

:

:

:

-

.

.

:

-

.

:

-

.

:

:

-

.

-

:

-

.

:

-

.

.

:

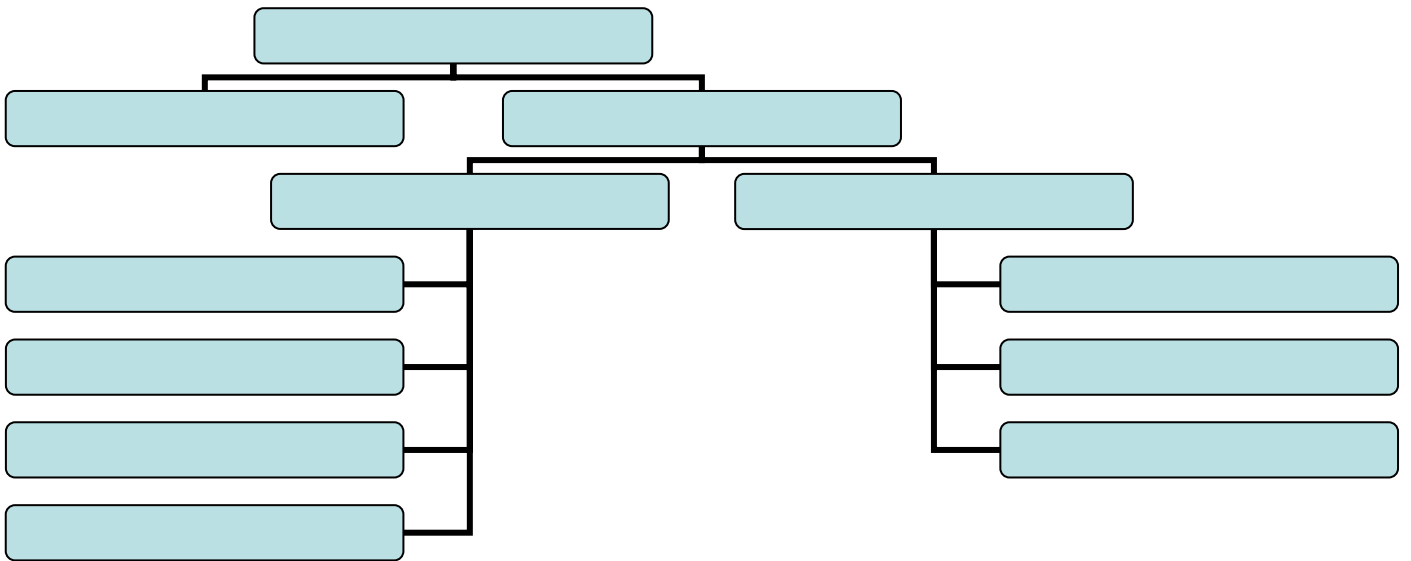

( )

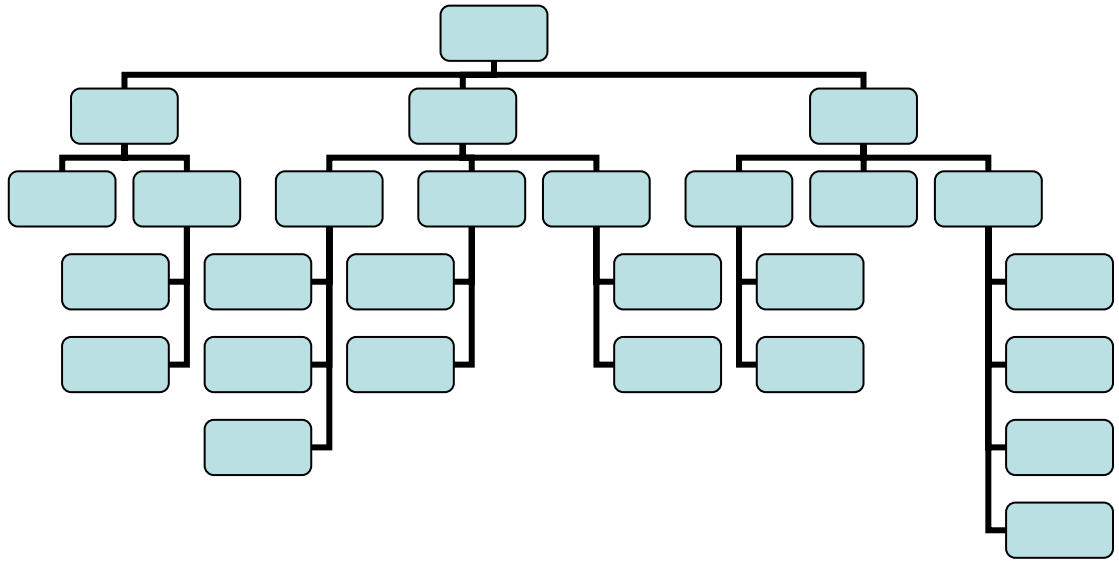

( )

## التوصيات والمقترحات

.

:

\_\_\_\_\_:

-

.

(.. )

-

\_\_\_\_\_:

.

:( ) \_\_\_\_\_:

-

-

-

-

:( ) \_\_\_\_\_:

-

-

:( ) \_\_\_\_\_:

-

-

-

• -

• -

• -

• -

• -

• : \_\_\_\_\_ :

( .. - )

• : \_\_\_\_\_ :

•

• : \_\_\_\_\_ :

•

• : \_\_\_\_\_ :

•

• : \_\_\_\_\_ :

•

• : \_\_\_\_\_ :

• -

• -

•  
•

---

-

•

-

•

-

-

-

•

# المراجعة

)

(

)

(

- ( ) -

( ) \_\_\_\_\_

-

\_\_\_\_\_

-

\_\_\_\_\_

-

\_\_\_\_\_

-

( ) \_\_\_\_\_

-

( ) \_\_\_\_\_

-

\_\_\_\_\_ )

-

( \_\_\_\_\_

-

\_\_\_\_\_

-

\_\_\_\_\_

-



-

/

-

-

\_\_\_\_\_

\_\_\_\_\_

-

\_\_\_\_\_

\_\_\_\_\_

-

\_\_\_\_\_

-

\_\_\_\_\_

-

\_\_\_\_\_

-

-

\_\_\_\_\_

-

\_\_\_\_\_

-

.

---

.

-

---

-

---

.

---

-

( )

.

---

( )

---

.

---

.

---

-

.

---

.

-

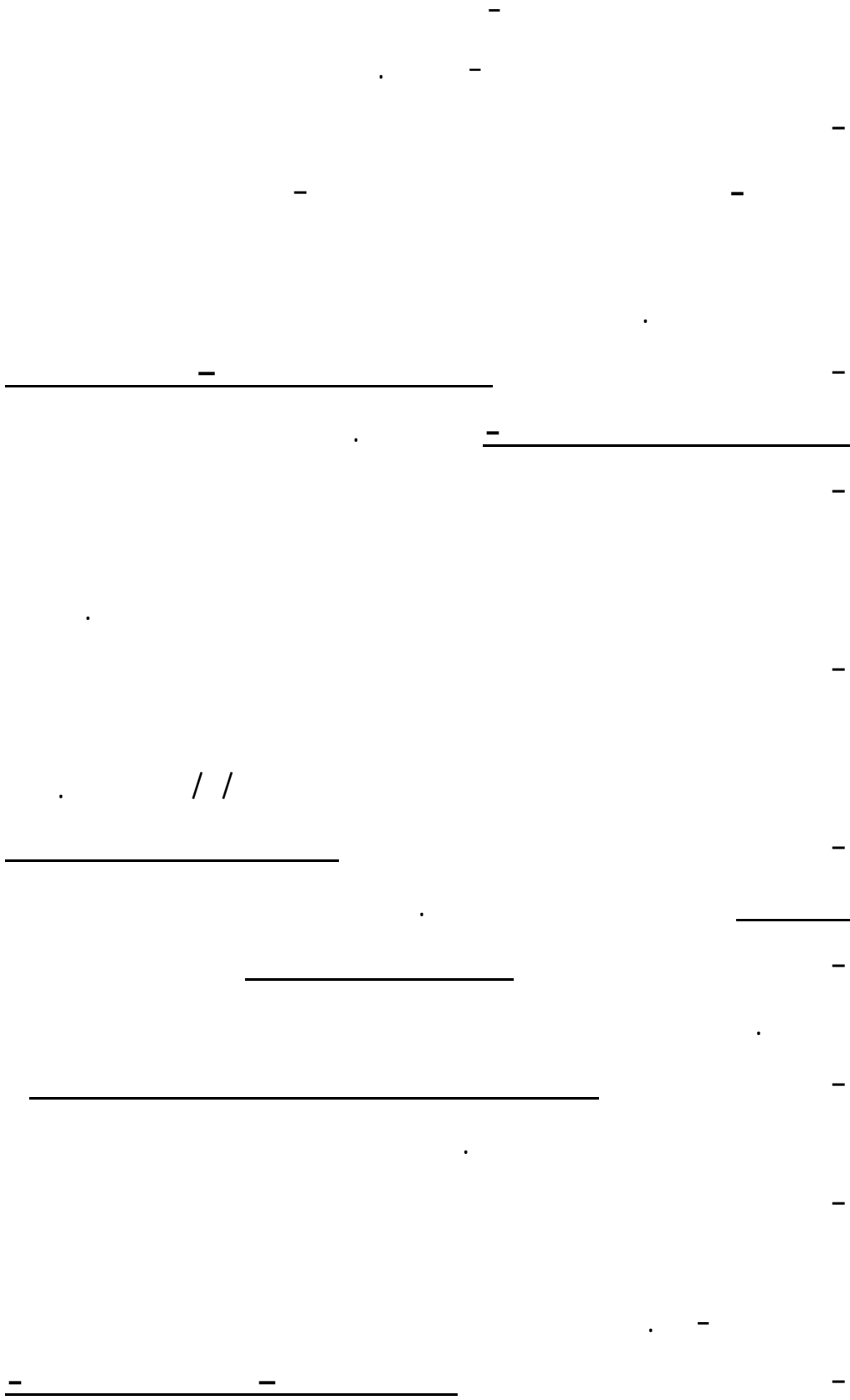

\_\_\_\_\_

-

.

\_\_\_\_\_

-

\_\_\_\_\_

.

\_\_\_\_\_

-

.

\_\_\_\_\_

-

.

- - ) \_\_\_\_\_

-

( \_\_\_\_\_

-

\_\_\_\_\_

.

\_\_\_\_\_

-

.

-

-

-

.

-

\_\_\_\_\_

.

-

-

.

-

-

-

.

-

\_\_\_\_\_

-

.

-

. -

/

-

-

-

.

-

. -

-

\_\_\_\_\_

-

.

\_\_\_\_\_

-

-

-

-

-

.

-

-

-

.

-

\_\_\_\_\_

-

.

\_\_\_\_\_

-

\_\_\_\_\_

.

\_\_\_\_\_ ( \_\_\_\_\_ )

. -

( - - )

\_\_\_\_\_ / \_\_\_\_\_

\_\_\_\_\_ / \_\_\_\_\_

\_\_\_\_\_

\_\_\_\_\_ \_\_\_\_\_

\_\_\_\_\_ )

( \_\_\_\_\_



|         |   |
|---------|---|
|         | - |
| .       |   |
| ( - - ) | - |
| .       |   |
| _____   | - |
| .       |   |
| _____   | - |
| .       |   |
| _____   | - |
| .       |   |
| _____   | - |
| .       |   |
| _____   | - |
| .       |   |
| _____   | - |
| .       |   |
| _____   | - |
| .       |   |
| _____   | - |
| .       |   |
| _____   | - |



- 1- Gurr , David , The Development of Management Information Systems in Education , This paper is a supplement to a resenatation at the ACEA National Conference in Canberra, July, 1997.
- 2- Larry, Paul. (1999). "The Role of information and Data in Citizen Voters, Decision – Making about School district Consolidation: A case study of Select school Districts in New York State and the state of North Dakota from A rational choice Theory Perspective" Ph. D. Dissertation Abstracts International, 60/ 04, P. 139.
- 3- C. R. Coombs. N. F. Doherty & J. Loan Clarke. (1999). "Factors Affecting the Level of Success of Community Information System", Journal of Management in Medicine. Vol. 13, No. 3, P. 142 – 153.
- 4- Liebowttz. Jay. (1999). Information systems: success or failure? Journal of computer information systems, Vol 21. No. 3, PP. 17 – 22.
- 5- Phillipso, John Robert, "Information Management system for school superintendents", Dissertation Abs. Inter. Vol. No. 9 March 1991. P. 2900.- A.
- 6- Cassidy, Thomas James, "Data for Decisions in Developing Education Systems: An analysis of a computer – based education management information system in the Arab Republic of Egypt". Dissertation – Abs. inter. Vol. 51. No 9 March 1991. P 2936 – A.
- 7- Cooper, Joanne Elizabeth, "Journal Keeping by Administrators: Exploring and example of reflection as a means to successful professional practice". Dissertation Abs, inter. Vol. 50 No. 11.1990. P3420 – A.
- 8- Michael J. Corulo, "Information Systems Success Factors" Journal Of System Management, Dec, 1980.

- 9- John M. Stevens, Anthony G. Cahill, E. Sam Overman, Lee Frost – Kumpf, “ Computerized Information Systems And Public Sector Productivity”, International Journal Of Public Administration Volume 17, 1994, P 1 – 13.
- 10- Rolph Marshall, “A Case Study of a school Improvement Program Through Participatory Decision Making Utilizing Cost – Versus – Benefit Information”, Dissertation Abstract – International 08/ 01, 1997, P. 13.
- 11- David, Warren. “The Impact of Desktop computer – Based Student Information System on decision – Making Processes of High School Administrators and Support Staff Members”, PHD, Dissertation Abstract International – A 09/ 01, 1998, P 49.

الملاحق

**ملحق رقم (١)**  
**الدراسة الاستطلاعية**

**بِسْمِ اللَّهِ الرَّحْمَنِ الرَّحِيمِ**  
**دراسة استطلاعية**

:

:

"

"

"

—

## بيانات عامة

:( )

:

:

:









**ملحق رقم (٢)**

**خطاب وأسماء السادة المحكمين لهذه الاستبانة**

:  
:  
( )

:  
:  
.( - )

)  
.(  
:  
)  
.(

...  
- /



|   |   |   |   |   |
|---|---|---|---|---|
|   |   |   | : | - |
|   | . | - | - |   |
| - | - |   | : | - |
|   |   | . | : | - |
|   |   | - | : | - |
|   |   | . | - |   |
|   |   |   | : | - |
|   |   |   | - |   |
|   |   |   | : | - |
|   |   |   | - |   |
| - |   |   | : | - |
|   | - |   | - |   |
|   | - |   | : | - |
|   | - |   | - |   |
|   |   |   | : | - |
| - |   |   | - |   |
|   | - |   | : | - |

.( )

: -

: -

.

: -

.

: -

.

**ملحق رقم (٣)**  
**الاستبانة في صورتها النهائية**

## بِسْمِ اللَّهِ الرَّحْمَنِ الرَّحِيمِ

سَلَّمَ اللَّهُ

سَعَادَةَ

:

:

( )

:

:

( )

:

( ) ( )

:

( )

.

.

...

-

/





# استبانہ

## بیانات عامہ

- :

- :

( )

( )

- .....: ( )

- :

- :

- :

- :

- :

ضم إشارة ( ١ ) في المكان المناسب أمام الفقرة الآتية

البعد الأول : واقع أقسام المعلومات الإدارية في إدارات التربية والتعليم بالمملكة العربية السعودية

١- إدارة المعلومات في إدارتك عبارة عن:

| م | الوصف | نعم | لا |
|---|-------|-----|----|
|   |       |     |    |
|   |       |     |    |
|   | ( / ) |     |    |
|   | ( / ) |     |    |

٢- يوجد في إدارتك أقسام المعلومات الآتية:

| م | الوصف | نعم : ويعمل بنظام |     |             | لا يوجد |
|---|-------|-------------------|-----|-------------|---------|
|   |       | يدوي              | آلي | الآتين معاً |         |
|   |       |                   |     |             |         |
|   |       |                   |     |             |         |
|   |       |                   |     |             |         |
|   |       |                   |     |             |         |
|   |       |                   |     |             |         |

٣- نوعية مؤهلات العاملين في إدارة المعلومات لديكم:

| م | الوصف | نعم | لا |
|---|-------|-----|----|
|   |       |     |    |
|   |       |     |    |

٤- تحصل إدارات التربية والتعليم على المعلومات من الميدان التربوي عن طريق :

| م | الوصف | نعم | لا |
|---|-------|-----|----|
|   |       |     |    |
|   |       |     |    |
|   |       |     |    |
|   |       |     |    |
|   |       |     |    |
|   |       |     |    |
|   |       |     |    |

٥- تستخدم إدارة المعلومات لديكم الوسائل التالية لتوصيل المعلومات من وإلى متخذ القرار:

| م | الوصف   | نعم | لا |
|---|---------|-----|----|
|   |         |     |    |
|   | ( ... ) |     |    |
|   | ( ... ) |     |    |

٦- توفر أجهزة الحاسب الآلي :

| م | الوصف                         | نعم | لا |
|---|-------------------------------|-----|----|
|   | يوجد في مكتبك جهاز حاسب آلي . |     |    |

٧- يساعد جهاز الحاسب الآلي الموجود في مكتبك على القيام بأداء المهام التالية:

| م | الوصف | نعم | لا |
|---|-------|-----|----|
|   |       |     |    |
|   |       |     |    |
|   |       |     |    |
|   |       |     |    |
|   |       |     |    |
|   |       |     |    |
|   |       |     |    |
|   |       |     |    |
|   |       |     |    |

في أداء المهام التالية:

| م | الوصف | نعم | لا |
|---|-------|-----|----|
|   |       |     |    |
|   |       |     |    |
|   |       |     |    |
|   |       |     |    |
|   |       |     |    |

٩- استفادت إدارتكم من تقنية الإنترنت حيث إنها :

| م | الوصف | نعم | لا |
|---|-------|-----|----|
|   |       |     |    |
|   |       |     |    |

١٠- قامت إدارتكم بحوسبة عملياتها عن طريق :

| م | الوصف  | نعم | لا |
|---|--|-----|----|
| ١ | إدخال برامج حاسوبية متقدمة لمعالجة البيانات. |     |    |
| ٢ | حوسبة مكاتب الموظفين في الإدارة.             |     |    |
| ٤ | حوسبة المكاتب في المدارس التابعة للإدارة.    |     |    |

:

|  |  |  |  |
|--|--|--|--|
|  |  |  |  |
|  |  |  |  |
|  |  |  |  |

**البعد الثاني :** تقييم المعلومات التي تقدمها أقسام المعلومات في إدارات التربية والتعليم :

**المجال الأول :** الدقة : (تتصف المعلومات التي توفرها أقسام المعلومات في إدارتك بالدقة من حيث إنها) :

| الرقم | العبارات | بدرجة عالية جداً | بدرجة عالية | بدرجة متوسطة | بدرجة ضعيفة | بدرجة ضعيفة جداً |
|-------|----------|------------------|-------------|--------------|-------------|------------------|
|       |          |                  |             |              |             |                  |
|       |          |                  |             |              |             |                  |
|       |          |                  |             |              |             |                  |
|       |          |                  |             |              |             |                  |
|       |          |                  |             |              |             |                  |

**المجال الثاني :** الشمول : (تتصف المعلومات التي توفرها أقسام المعلومات في إدارتك بالشمول من حيث إنها) :

| الرقم | العبارات | بدرجة عالية جداً | بدرجة عالية | بدرجة متوسطة | بدرجة ضعيفة | بدرجة ضعيفة جداً |
|-------|----------|------------------|-------------|--------------|-------------|------------------|
|       |          |                  |             |              |             |                  |
|       |          |                  |             |              |             |                  |
|       |          |                  |             |              |             |                  |
|       |          |                  |             |              |             |                  |
|       |          |                  |             |              |             |                  |

**المجال الثالث:** التوقيت المناسب )

:(

| الرقم | العبارات | بدرجة عالية جداً | بدرجة عالية | بدرجة متوسطة | بدرجة ضعيفة | بدرجة ضعيفة جداً |
|-------|----------|------------------|-------------|--------------|-------------|------------------|
|       |          |                  |             |              |             |                  |
|       |          |                  |             |              |             |                  |
|       |          |                  |             |              |             |                  |
|       |          |                  |             |              |             |                  |
|       |          |                  |             |              |             |                  |

**المجال الرابع :** الملاءمة : (تتصف المعلومات التي توفرها أقسام المعلومات في إدارتك بالملاءمة من حيث إنها):

| الرقم | العبارات | بدرجة عالية جداً | بدرجة عالية | بدرجة متوسطة | بدرجة ضعيفة | بدرجة ضعيفة جداً |
|-------|----------|------------------|-------------|--------------|-------------|------------------|
|       |          |                  |             |              |             |                  |
|       |          |                  |             |              |             |                  |
|       |          |                  |             |              |             |                  |
|       |          |                  |             |              |             |                  |
|       |          |                  |             |              |             |                  |

|  |  |  |  |  |  |  |
|--|--|--|--|--|--|--|
|  |  |  |  |  |  |  |
|  |  |  |  |  |  |  |
|  |  |  |  |  |  |  |
|  |  |  |  |  |  |  |
|  |  |  |  |  |  |  |

**المجال الخامس : المرونة:** (تتصف المعلومات التي توفرها أقسام المعلومات في إدارتك بالمرونة من حيث إنها):

| الرقم | العبارات | بدرجة عالية جداً | بدرجة عالية | بدرجة متوسطة | بدرجة ضعيفة | بدرجة ضعيفة جداً |
|-------|----------|------------------|-------------|--------------|-------------|------------------|
|       |          |                  |             |              |             |                  |
|       |          |                  |             |              |             |                  |
|       |          |                  |             |              |             |                  |
|       |          |                  |             |              |             |                  |

**المجال السادس : التكلفة:** (تتصف المعلومات التي توفرها أقسام المعلومات في إدارتك بأنها اقتصادية لأنه):

| الرقم | العبارات | بدرجة عالية جداً | بدرجة عالية | بدرجة متوسطة | بدرجة ضعيفة | بدرجة ضعيفة جداً |
|-------|----------|------------------|-------------|--------------|-------------|------------------|
|       |          |                  |             |              |             |                  |
|       |          |                  |             |              |             |                  |
|       |          |                  |             |              |             |                  |
|       |          |                  |             |              |             |                  |

**المجال السابع : الوضوح:** (تتصف المعلومات التي توفرها أقسام المعلومات في إدارتك بالوضوح من حيث إنها):

| الرقم | العبارات | بدرجة عالية جداً | بدرجة عالية | بدرجة متوسطة | بدرجة ضعيفة | بدرجة ضعيفة جداً |
|-------|----------|------------------|-------------|--------------|-------------|------------------|
|       |          |                  |             |              |             |                  |
|       |          |                  |             |              |             |                  |
|       |          |                  |             |              |             |                  |
|       |          |                  |             |              |             |                  |

**المجال الثامن : الموضوعية:** (تتصف المعلومات التي توفرها أقسام المعلومات في إدارتك بالموضوعية من حيث إنها):

| الرقم | العبارات | بدرجة عالية جداً | بدرجة عالية | بدرجة متوسطة | بدرجة ضعيفة | بدرجة ضعيفة جداً |
|-------|----------|------------------|-------------|--------------|-------------|------------------|
|       |          |                  |             |              |             |                  |
|       |          |                  |             |              |             |                  |
|       |          |                  |             |              |             |                  |
|       |          |                  |             |              |             |                  |



|  |  |  |  |  |     |      |
|--|--|--|--|--|-----|------|
|  |  |  |  |  |     |      |
|  |  |  |  |  | - ) | ( .. |
|  |  |  |  |  |     |      |
|  |  |  |  |  |     |      |
|  |  |  |  |  |     |      |
|  |  |  |  |  |     |      |
|  |  |  |  |  |     |      |

**ملحق رقم (٤)**  
**الخطابات الرسمية**